

**NEXOPART**

simplicity for your lab



# Präzision bis ins kleinste Detail

Sie wissen, dass jedes Detail zählt. Dank unseres Ansatzes „simplicity for your lab“ erleben Sie mit NEXOPART einen nahtlosen Arbeitsablauf, der es Ihnen ermöglicht, sich auf das Wesentliche zu konzentrieren – die Analyse von Partikeln mit äußerster Präzision. Verabschieden Sie sich von komplexen Verfahren und begrüßen Sie leistungsstarke Werkzeuge, die Ihren Laboralltag vereinfachen!

Unsere modernen und robusten Messmittel sorgen dafür, dass kein Partikel unbemerkt bleibt. Ganz gleich, ob Sie es mit mikroskopisch kleinen Partikeln zu tun haben, unsere Lösungen liefern genaue und zuverlässige Analysenergebnisse.

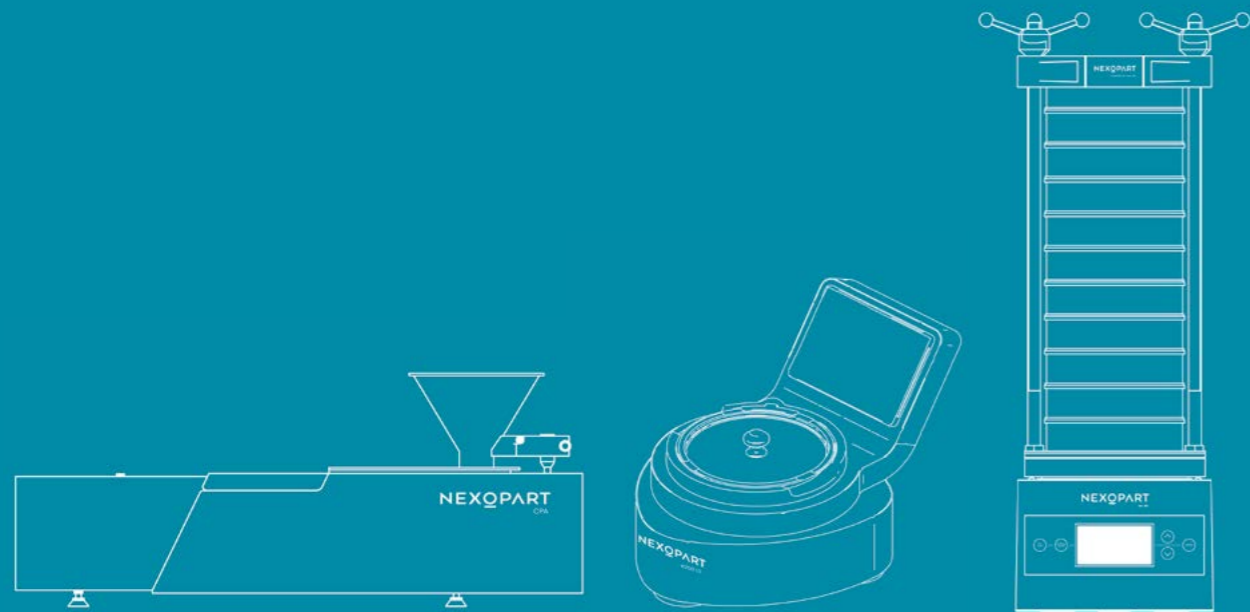

Wir verstehen die Bedürfnisse unserer Kunden und können Ihnen deshalb alles aus unserem umfassenden Produktportfolio bieten, was Sie für normgerechte Siebanalysen benötigen. Von Analysensieben, Analysensiebmaschinen über Partikelmessgeräte zur dynamischen Bildanalyse bis hin zur Analysensoftware erhalten Sie bei uns alles aus einer Hand.

## Für alle, die Genauigkeit schätzen.

# Ihr zuverlässiger Begleiter im Labor

Wir decken ein breites Spektrum Ihrer Anwendungen ab, darunter Sande, Böden, Baustoffe, Lebensmittel, pharmazeutische Wirkstoffe, Recyclingmaterialien, chemische Produktion, Kunststoffe, Farbpigmente, Toner, Spezialbeschichtungen und viele mehr.



Arzneimittel und Pharmazeutik



Baustoffe und Asphalt



Chemie



Düngemittel



Feuerfeststoffe



Futtermittel



Forschung und Lehre



Granulate und Pellets



Lacke und Pulver



Lebensmittel, Zucker und Salz



Sand, Steine und Erden



Schleif- und Strahlmittel

## auf jeder Ebene

# Die nächste Ära der Partikelanalyse

NEXOPART ist im Jahr 2023 als Gemeinschaftsunternehmen gestartet. Der Bereich ‚Partikelanalyse‘ der Haver & Boecker oHG und die Luftstrahlsiebung der Hosokawa Alpine AG sind hierbei zu einem Unternehmen – einer neuen Marke – verschmolzen.

NEXOPART steht für die nächste Ära der Partikelanalyse – ein junges, dynamisches und innovationsfreudiges Unternehmen mit der Erfahrung, Kompetenz und Stabilität der beiden Muttergesellschaften. Mit diesem jahrzehntelangen internationalen Erfahrungsschatz sowie dem Know-how unserer Mitarbeiter verbinden wir Tradition mit Innovation. Unsere Kunden treiben uns an, unsere Produkte und Herstellungsverfahren ständig zu verbessern. So erfüllen wir die Bedürfnisse unserer Kunden schnell, flexibel und stets auf einem hohen Niveau.



A Haver & Boecker and Hosokawa Alpine Company

Mehr Informationen zu NEXOPART unter:

[www.nexopart.com](http://www.nexopart.com)



# Ihr starker Partner mit geprüfter Sicherheit

Lassen Sie sich von unseren NEXOPART-Produkten begeistern. Für diese verwenden wir ausschließlich hochwertige Materialien, sodass sie den europäischen Richtlinien entsprechen. Die Produktion unserer Analysensiebe und -maschinen findet in Deutschland statt. Auf diese Weise sind nachhaltige, da kurze Transportwege, gewährleistet und unsere Lieferketten weitgehend gesichert. Für Sie als Kunde bedeutet das eine gute Produktverfügbarkeit, kurze Lieferzeiten und schneller Service an Ort und Stelle.

-  Produziert in Deutschland
-  Gewährleistung von 24 Monaten
-  Produkte entsprechen den europäischen Richtlinien
-  Einfache und schnelle Inbetriebnahme
-  Geprüfte und kalibrierte Produkte
-  Ursprünglich und echt
-  Qualität und Service
-  Weltweites Vertriebsnetz
-  24 Stunden, 7 Tage die Woche





# Siebanalyse. Einfachheit trifft Genauigkeit

Die Siebanalyse ist eine zuverlässige und bewährte Methode. NEXOPART hat die passenden Analysensiebe für alle Ihre Siebanforderungen. Ganz gleich, ob Sie Analysensiebe mit Metalldrahtgewebe nach ISO 3310-1, robuste Quadratlochbleche nach ISO 3310-2 für die Absiebung von Straßenbausteinen, Betonzuschlagstoffen, Kies, Sand, Schotter oder Schlitzlochbleche nach ISO 5223 für die Getreideprüfung benötigen.

Unsere klassischen Drahtgewebe-Siebböden decken den gesamten genormten Maschenweitenbereich von 0,02 mm bis 125 mm ab. Für Präzisionsprüfungen im Mikrometerbereich können wir Ihnen auf Wunsch Analysensiebe mit elektrogeformter Siebfolie anbieten. Mit Lochgrößen von 10 µm bis 100 µm, genormt bis 500 µm, verfügen die elektrogeformten Nickelfolien über runde oder quadratische Öffnungen. Unsere Analysensiebe sind einfach zu handhaben und liefern exakte Ergebnisse für Sie.

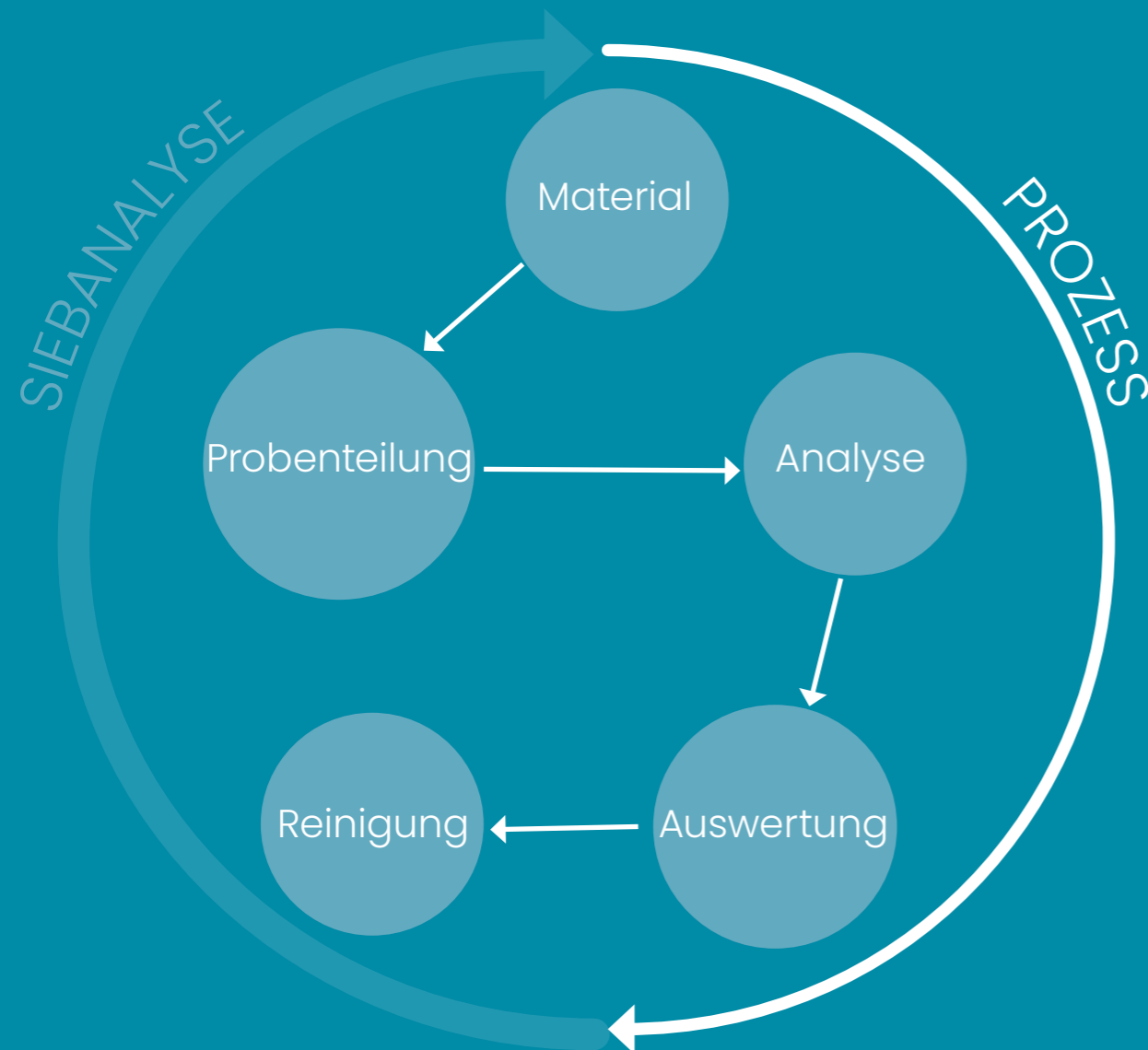

## Einfache Probenteilung für makellose Ergebnisse

Zur Vorbereitung der Siebanalyse muss eine repräsentative Probe des Materials entnommen werden. Um dies zu erreichen, gibt es verschiedene Probenentnahmeverfahren. Eine erfolgreiche Methode ist die Probenteilung mithilfe eines **Riffelteilers**. Dabei wird die ursprüngliche Menge mittels dicht nebeneinander liegender Auslässe, den sogenannten Riffelungen, in zwei Schalen geteilt. Die eine Hälfte wird entnommen und die andere Hälfte wird nach demselben Verfahren weiter geteilt, bis die gewünschte Probengröße erreicht ist.

In bestimmten Fällen ist eine hochgenaue Probenteilung erforderlich. Zu diesem Zweck bieten wir Ihnen den NEXOPART **Rotationsprobenteiler**. Er kombiniert drei Teilungsverfahren in einem Gerät: Die Probe wird einem Teilungskegel zugeführt, dessen Form dem Vierteln und Kegeln entspricht. An seiner Mantelfläche wird das Probenmaterial durch Rotation nach außen beschleunigt und durch Führungskanäle in bis zu 30 Einzelströme (abhängig von der Ausführung) aufgeteilt. Auf diese Weise können auch schwer fließende Materialien, z.B. Zement oder Kalkstein, äußerst genau geteilt werden.



NEXOPART Rotationsprobenteiler RPT  
1:8 - 1:10 - 1:30



NEXOPART Riffelteiler RT 6,3 - 12,5



NEXOPART Riffelteiler RT 25 - 37,5 - 50 - 75

# Analysensiebe. Die ultimativen Messgeräte

NEXOPART-Analysensiebe für die Partikelgrößenanalyse sind so konzipiert, dass sie die Anforderungen an ein Messgerät gemäß ISO / IEC Guide 99:2007 erfüllen. Unsere Siebe sind nicht nur sehr akkurat, sondern auch extrem beständig. Wir stellen sicher, dass alle unsere Analysensiebe nach den neuesten Normen hergestellt werden, was für Sie eine besondere Genauigkeit und Stabilität garantiert.

Unsere Analysensiebe werden aus hochwertigen Rahmenmaterialien gefertigt und verfügen über eine von unserem Team entwickelte, äußerst robuste Siebkonstruktion. Mit einer sorgfältigen Verarbeitung sorgen wir für eine lange Lebensdauer und einwandfreie Funktion unserer Siebe. Sie sind für jede Prüfbedingungen ausgelegt und liefern zuverlässige Ergebnisse. Wir wissen wie wichtig Einfachheit bei Ihrer Arbeit ist und unsere Siebe sind genau auf diese Anforderungen zugeschnitten.



# Passend und normgerecht für jede Siebaufgabe

Zum NEXOPART Siebsortiment gehören neben unseren Standard-Analysensieben auch Getreide- oder Tabakanalysensiebe aus Edelstahl sowie quadratische Holzrandsiebe. Die besonders glatte Rahmenoberfläche unserer Siebe verhindert eine Cross-Kontaminierung und das Siebgewebe behält auch nach intensiver Nutzung seine gute Spannung. Handsiebung, konventionelle Siebung, Nass- oder Trockensiebung:

**Analysieren Sie Schüttgüter von 10 µm bis 125 mm mit NEXOPART.**

## Drahtgewebe

- ISO 3310-1, ASTM E11, TYLER Screen Scale
- Maschenweiten von 20 µm bis 125 mm
- Durchmesser von 50 mm bis 450 mm

## Lochblech rundlochung

- ISO 3310-2
- Lochweiten von 1 mm bis 125 mm
- Durchmesser von 200 mm bis 450 mm

## Lochblech quadratlochung

- ISO 3310-2
- Lochweiten von 4 mm bis 125 mm
- Durchmesser 200 mm bis 450 mm

## Elektrogeformte Siebfolie

- ISO 3310-3, ASTM E161
- Maschenweiten von 10 µm bis 500 µm
- Durchmesser 76,2 mm bis 200 mm





# Perfekte Präzision in jeder Größe



# Und jeder Variation



Internationale Analysensieb Vergleichstabelle 2025  
Siebböden für Analysensiebe (Prüfsiebe)  
Maschen- bzw. Lochweiten

125-1 mm  
Tabel 1

International Test Sieve Comparison Table 2025  
Test sieves, nominal sizes of openings

1	2	3	4	5	6	7	8	9	10	11	12
ISO 3310 Table 1, Millimetre sizes			DEU	DEU	DEU		USA		USA	USA	TYLER*
Hauptreihe Principal sizes			DIN	DIN	DIN	Standard	U.S. Alternative	Nebenreihen Supplementary sizes			TYLER Screen Scale #
R 20/3	R 20	R 40/3									
Nennmaschenweiten nach ISO 565 Nominal aperture sizes acc. to ISO 565			DIN ISO 3310-1 #	DIN ISO 3310-2 ●	DIN ISO 3310-2 ■	ASTM E11 #		ASTM E11	ASTM E323 ●	ASTM E323 ■	TYLER Screen Scale #
w	w	w	w	w	w	w	No.	w	w	w	Mesh
125	125	125	125	125	125	125	5 in.		125	125	
	112		112	112	112			112			
	100	106	106	106	106	106	4.24 in.		106	106	
90	90	90	90	90	90	90	3 1/2 in.		90	90	
	80		80	80	80			80			
	71	75	75	75	75	75	3 in.		75	75	
63	63	63	63	63	63	63	2 1/2 in.		63	63	
	56		56	56	56			56			
	50	53	53	53	53	53	2 1/2 in.		53	53	
45	45	45	45	45	45	45	1 3/4 in.		45	45	
	40		40	40	40			40			
	35,5	37,5	37,5	37,5	37,5	37,5	1 1/2 in.		37,5	37,5	
31,5	31,5	31,5	31,5	31,5	31,5	31,5	1 1/4 in.		31,5	31,5	
	28		28	28	28			28			
	25	26,5	26,5	26,5	26,5	26,5	1 06 in.		26,5	26,5	1.05 in.
22,4	22,4	22,4	22,4	22,4	22,4	22,4	7/8 in.		22,4	22,4	.883 in.
	20		20	20	20			20			
	18	19	19	19	19	19,0	3/4 in.		19,0	19,0	.742 in.
16	16	16	16	16	16	16,0	5/8 in.		16,0	16,0	.624 in.
	14		14	14	14			14			
	12,5	13,2	13,2	13,2	13,2	13,2	0.530 in.		13,2	13,2	.525 in.
11,2	11,2	11,2	11,2	11,2	11,2	11,2	1/2 in.		11,2	11,2	.441 in.
	10		10	10	10			10			
	9	9,5	9,5	9,5	9,5	9,5	3/8 in.		9,5	9,5	.371 in.
8	8	8	8	8	8	8,0	5/16 in.		8,0	8,0	2 1/2
	7,1		7,1	7,1	7,1			7,1			
	6,3	6,7	6,7	6,7	6,7	6,7	0.265 in.		6,7	6,7	3
5,6	5,6	5,6	5,6	5,6	5,6	5,6	1/4 in.		5,6	5,6	3 1/2
	5		5	5	5			5			
	4,5	4,75	4,75	4,75	4,75	4,75	3/2 in.		4,75	4,75	4
4	4	4	4	4	4	4,00	5		4,00	4,00	5
	3,55		3,55	3,55	3,55			3,55			
	3,15	3,35	3,35	3,35	3,35			3,35		3,35	6
2,8	2,8	2,8	2,8	2,8	2,8	2,80	7		2,80	2,80	7
	2,5		2,5	2,5	2,5			2,5			
	2,24	2,36	2,36	2,36	2,36	2,36	8		2,36	2,36	8
2	2	2	2	2	2	2,00	10		2,00	2,00	9
	1,8		1,8	1,8	1,8			1,8			
	1,6	1,7	1,7	1,7	1,7	1,70	12		1,70	1,70	10
1,4	1,4	1,4	1,4	1,4	1,4	1,40	14		1,40	1,40	12
	1,25		1,25	1,25	1,25			1,25			
	1,12	1,18	1,18	1,18	1,18	1,18	16		1,18	1,18	14
1	1	1	1	1	1	1,00	18		1,00	1,00	16

Drahtgewebe # Woven wire cloth Rundlochung ● Round Holes Quadratlochung ■ Square Holes

© Copyright 2025 by NEXOPART

\*Nationale Ausgaben der ISO 3310. National edition of ISO 3310.

Internationale Analysensieb Vergleichstabelle 2025  
Siebböden für Analysensiebe (Prüfsiebe)  
Maschen- bzw. Lochweiten

900-5 µm  
Table 2

International Test Sieve Comparison Table 2025  
Test sieves, nominal sizes of openings

1	2	3	4	5	6	7	8	9	10	11
ISO 3310 Table 2, Micrometre sizes			DEU	DEU		USA	USA		USA	TYLER*
Hauptreihe Principal sizes			DIN	DIN		Standard	U.S. Alternative	Nebenreihen Supplementary sizes		TYLER Screen Scale #
R 20/3	R 20	R 40/3								
Nennmaschenweiten nach ISO 565 Nominal aperture sizes acc. to ISO 565			DIN ISO 3310-1 #	DIN ISO 3310-3 ☉		ASTM E11 #		ASTM E11 #	ASTM E161 ☉	TYLER Screen Scale #
w	w	w	w	w		w	No.	w	w	Mesh
	900		900						900	
	800	850	850			850	20		800	20
710	710	710	710			710	25		710	24
	630		630						630	
	600		600			600	30		600	28
500	500	500	500	500		500	35		500	32
	450		450	450					450	
	425	425	425	425		425	40		425	35
355	355	355	355	355		355	45		355	42
	315		315	315					315	
	300		300	300		300	50		300	48
250	250	250	250	250		250	60		250	60
	224		224	224					224	
	212		212	212		212	70		212	65
180	180	180	180	180		180	80		180	80
	160		160	160					160	
	150		150	150		150	100		150	100
125	125	125	125	125		125	120		125	115
	112		112	112					112	
	106	106	106	106		106	140		106	150
90	90	90	90	90		90	170		90	170
	80		80	80					80	
	75	75	75	75		75	200		75	200
63	63	63	63	63		63	230		63	250
	56		56	56					56	
	53	53	53	53		53	270		53	270
45	45	45	45	45		45	325		45	325
	40		40	40					40	
	38	38	38	38		38	400		38	400
R10	36	36	36	36		36	450		36	450
32		32	32	32		32	500		32	450
25		25	25	25		25	635		25	500
20		20	20	20		20			20	635
		16	16	16					15	
		10	10	10					10	
		5	5	5					5	

Drahtgewebe # Woven wire cloth Elektroformte Siebfolie ☉ Electroformed sheet

© Copyright 2025 by NEXOPART  
\*Nationale Ausgaben der ISO 3310. National edition of ISO 3310.

Unsere Siebböden für Analysensiebe entsprechen den Normen nach gültigem Revisionsstand. Our wire cloth for test sieves comply with the standards acc. to the valid revision level.

# Siebmaschinen. Präzision in einer völlig neuen Dimension

Unser Ziel ist es, Ihre Arbeit zu erleichtern und effizienter zu gestalten. Deshalb haben wir Maschinen entwickelt, die einfach und leicht zu bedienen sind. Keine komplizierten Anleitungen oder verwirrenden Schnittstellen – nur Einfachheit in ihrer besten Form. Die NEXOPART Analysensiebmaschinen sind im Handumdrehen einsatzbereit und gewährleisten jedes Mal einen reibungslosen Siebvorgang. Aber lassen Sie sich von der Einfachheit nicht täuschen. Unsere Maschinen sind mit modernster Technologie ausgestattet, die genaue und zuverlässige Ergebnisse garantiert.

Ganz gleich, ob Sie Proben analysieren oder Qualitätskontrolltests durchführen, mit ihren innovativen Merkmalen und dank ihrer robusten Bauweisen sind unsere Analysensiebmaschinen sowohl für die Anforderungen in einer geschäftigen Labor- als auch in einer Produktionsumgebung perfekt geschaffen.



# NEXOPART EML 200. Hebt bewährte Methoden auf die nächste Stufe

Mit hochmodernen Funktionen und anpassbaren Optionen können unsere Vibrationssiebmaschinen aus der EML-Serie perfekt auf Ihre spezifischen Anforderungen zugeschnitten werden. Dies ermöglicht die Analyse Ihrer Materialien, unabhängig von ihrer Form, Größe oder Zusammensetzung.

Die **EML 200 Pure** ist das Basismodell und sehr einfach zu bedienen. Sie können zwischen zwei festen Amplituden für grobes oder feines Material wählen. Außerdem gibt es alle 10 Sekunden ein festes Intervall. Perfekt für alle, die ein einfaches und unkompliziertes Erlebnis suchen.



**Aufgabemenge bis zu 3 kg**



**Messbereich von 20 µm bis 125 mm**



**Ein festgelegtes Intervall**

Die **EML 200 Premium** ist mit einer benutzerfreundlichen Datenschnittstelle ausgestattet und ermöglicht eine einfache Auswahl der Amplitude. Sie eignet sich perfekt für Anwender, die spezielle Anforderungen an eine genaue und wiederholbare Siebanalyse haben.



**Aufgabemenge bis zu 3 kg**



**Messbereich von 20 µm bis 125 mm**



**Variables Intervall**





Die **EML 200 Premium Remote** eignet sich hervorragend für Nasssiebanalysen. Sie verfügt über alle Eigenschaften der EML 200 Premium. Sie unterscheidet sich jedoch in ihrer separaten Steuereinheit und einem Deckel mit integrierter Vollkegeldüse.



**Aufgabemenge bis zu 3 kg**



**Messbereich von 20 µm bis 125 mm**



**Nass- und Trockensiebung**

EML 200 Premium Remote für Nasssiebung

# NEXOPART UWL 400. Präzision in größter Dimension

Siebgut bis zu 20 kg? Nass- oder Trockensiebung? Kein Problem für unsere NEXOPART UWL 400. Sie ist die bislang größte und leistungsstärkste 3D-Analysesiebmaschine von NEXOPART und schafft es problemlos, mit ihren zwei Drehstrom-Unwuchtmotoren großes und schweres Schüttgut zu analysieren.



EML 315 für Trockensiebung

Die **EML 315** ist in der Ausführung für die Nass- oder für die Trockensiebanalyse erhältlich. Sie können die Maschine für verschiedene Siebe mit einem Durchmesser bis 315 mm einsetzen. Die EML 315 für die Nasssiebung unterscheidet sich von der zur Trockensiebung durch einen Deckel mit integrierter Bündelsprühdüse sowie weiterem Zubehör für die Nasssiebung. Beide Maschinentypen verfügen über eine separate Steuereinheit.



**Aufgabemenge bis zu 6 kg**



**Messbereich von 20 µm bis 125 mm**



**Nass- und Trockensiebung**



EML 450 für Nasssiebung

Die **EML 450** ist das Schwergewicht unserer EML-Serie und wählbar für die Nass- oder Trockensiebanalyse. Mit bis zu 15 kg Aufgabemenge bietet sie die größte Analysefläche und ist ideal für Analysensiebe bis 450 mm Durchmesser. Die EML 450 für die Nasssiebung unterscheidet sich von der Version zur Trockensiebung durch einen Deckel mit integrierter Bündelsprühdüse sowie weiterem Zubehör für die Nasssiebung. Beide Maschinentypen verfügen über eine separate Steuereinheit.



**Aufgabemenge bis zu 15 kg**



**Messbereich von 20 µm bis 125 mm**



**Nass- und Trockensiebung**



NEXOPART TwinNut®

Das Schnellspannsystem TwinNut® eignet sich besonders gut für Siebungen mit häufig variierenden Siebtürmen. Einfach TwinNut® auseinander ziehen, auf den Führungsstangen zur gewünschten Stelle führen und eine Höhenanpassung ohne zeitaufwendiges Auf- und Zudrehen vornehmen. Die TwinNut® ist erhältlich für die Ausführungen EML 200 Premium - UWL 400.



**Aufgabemenge bis zu 20 kg**



**Nass- und Trockensiebung**



**Messbereich von 20 µm bis 125 mm**



**2 Drehstrom-Unwuchtmotoren**

# NEXOPART Luftstrahlsieb- maschine e200 LS. Unsere Lösung für sehr feine Pulver

Die NEXOPART e200 LS entfaltet genau da ihre volle Kraft, wo feine Pulver oftmals das Analysensieb verstopfen, denn sie neigen verstärkt zu Agglomeration und erschweren die Siebanalyse. Die e200 LS hingegen ist für die Trennung, Fraktionierung und Korngrößenbestimmung von feinen bis sehr feinen Pulvern in diversen Industrien wie z.B. der Mineral-, Chemie-, Pharma- (durch die Abdeckung von 21 CFR Part 11), Tonerproduktions-, Nahrungs- und Lebensmittel- sowie Zement- und Baustoffindustrie perfekt geeignet. Leise, schnell und effizient liefert sie akkurate Messergebnisse und eine hohe Reproduzierbarkeit.

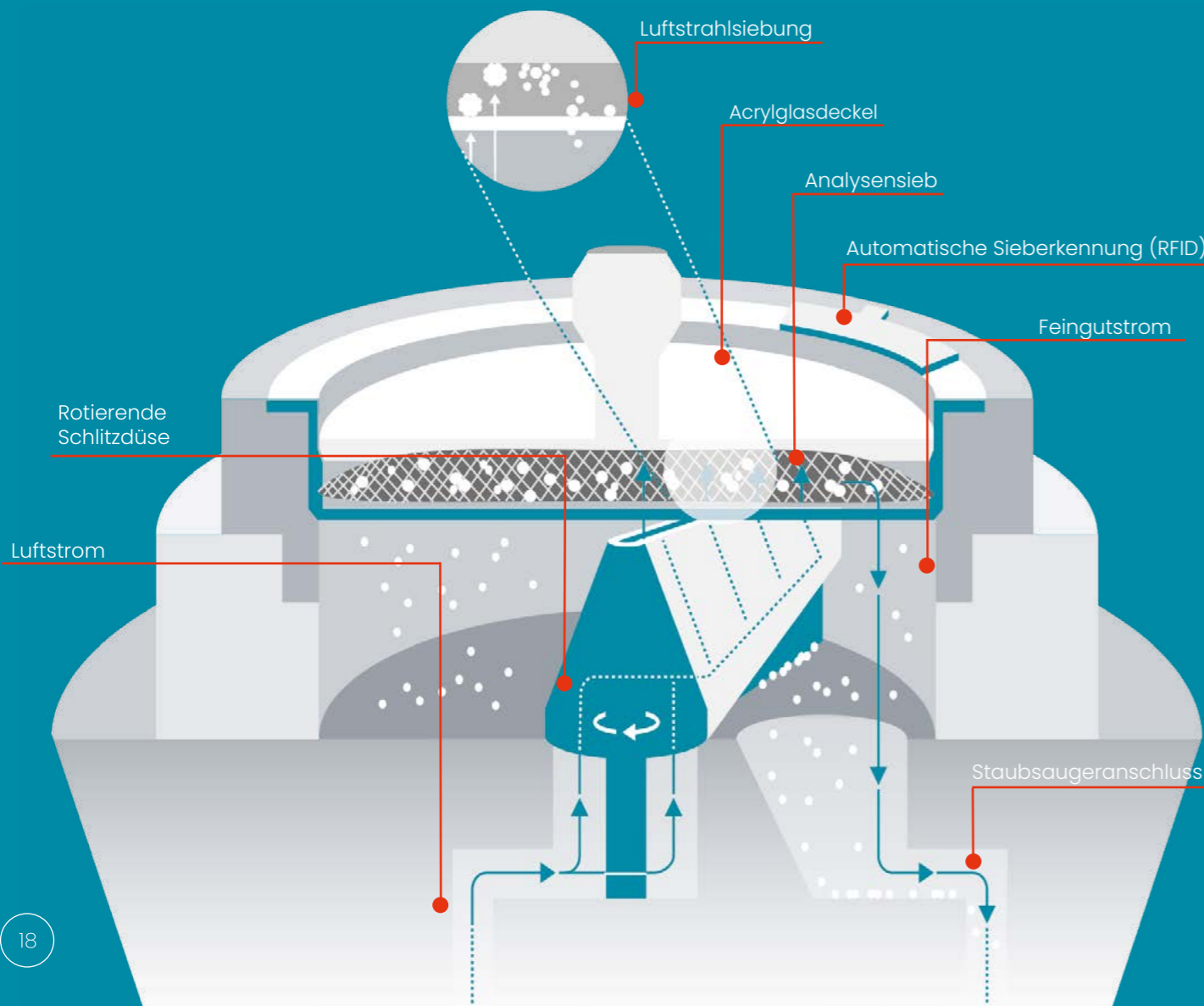

## Zwei Komponenten. Ein perfektes Ergebnis

Eine rotierende Schlitzdüse im Siebraum der e200 LS und ein externer Industriestaubsauger arbeiten für ein perfektes Ergebnis zusammen: Während der Staubsauger ein Vakuum innerhalb des Siebraumes erzeugt, sorgt der enge Spalt der Schlitzdüse für die Beschleunigung der Luftmassen, die von unten durch das Siebgewebe strömen. Das Ergebnis: Feine Partikel werden schnell und effizient getrennt.

Die e200 LS besteht außerdem durch eine integrierte Software (eControl) sowie eine benutzerfreundliche und einfache Bedienung per Touch-Display. Sie können aus unseren vier Softwarepaketen: **LITE**, **BASIC**, **ULTIMATE** und **SECURITY** das Passende für sich und Ihren Laboralltag wählen. Das Beste daran: Sie bleiben flexibel und können jedes Paket jederzeit durch das nächsthöhere Upgrade erweitern.



**Aufgabemenge bis zu 30 g**

**Messbereich von 10 µm bis 4 mm**

**Einfache und schnelle Bedienbarkeit**

**Jederzeit upgradefähig**





# W.S. TYLER® RO-TAP®. Einzigartige Formen brauchen einmalige Verfahren

Für alle, die mit Ihrem Schüttgut vor besonderen Herausforderungen stehen, ist die RO-TAP® von W.S. TYLER® eine gute Lösung. Sie imitiert die klassische Handsiebung durch eine horizontale Drehbewegung mit gleichzeitigem Klopfimpuls. Die Analysensiebmaschine unseres amerikanischen Schwesterunternehmens W.S. TYLER® aus Mentor, Ohio arbeitet dreidimensional und liefert Ihnen mit ihrem einzigartigen Verfahren die perfekte Lösung für kubische Partikel wie Chilipulver, Schleifmittel oder Tabak. Herausforderungen in Ihrem Laboralltag gehören mit der RO-TAP® der Vergangenheit an.



Ro-Tap® RX-29

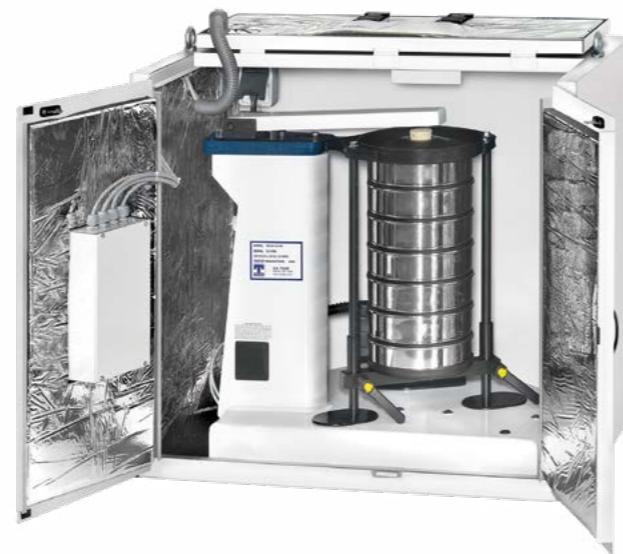

Ro-Tap® RX-29 CE-konform mit  
Schalldämmschrank und externer Steuerung

 **Aufgabemenge bis zu 3 kg**

 **Empfohlen in der FEPA-Norm**

 **Messbereich von 20 µm bis 125 mm**

 **Rotation + Klopfbewegung**

# NEXOPART UFA. Ultraschall- Frequenzvariation

Für eine effizientere Siebung von Pulvern bei kritischen Trennschnitten von  $\leq 300 \mu\text{m}$  wird die Ultraschall-Frequenzvariation für Analysensiebe ein wichtiges Werkzeug für Sie. Hierbei wird das Siebgewebe durch gleichmäßig verteilte Ultraschallwellen mit kontinuierlich variierender Frequenz bewegt. Diese hochfrequenten Schwingungen senken den Reibungswiderstand zwischen Partikeln und Siebgewebe. Ihr Ergebnis: minimierte Verstopfungsneigung, Zerstörung von Agglomeraten, höhere Siebleistung und eine verkürzte Siebdauer. Für einige Schüttgüter wird eine Absiebung mit Vibrationsmaschinen so überhaupt erst ermöglicht.



Ultraschall-Frequenzvariation AGS mit Spannung und Konverter  
an der Analysensiebmaschine EML 200 Premium

# CPA 2-1. LABOR und ONLINE

Sie sind auf der Suche nach einem verlässlichen Analysengerät für trockene und rieselfähige Partikel? Für Schüttgüter wie Düngemittel, Strahlmittel, Sand, Kohle, Lebensmittel, Pharmaka, Kunststoffe, Saatgut, Keramik oder Glas nutzen Sie ganz einfach die Technik der **dynamischen Bildanalyse (DIA)**. Ihr Vorteil: zahlreiche und detaillierte Informationen über Form und Größe Ihres Produktes, zielgenaue Auswertung mithilfe der NEXOPART CpaServ Software und eine Fülle von Parametern, die Ihnen unmittelbar und digital zur Verfügung stehen.

Das **CPA 2-1** Partikelmessgerät liefert Ihnen schnell, zuverlässig und automatisiert vollständige Messergebnisse zur Größenverteilung und Form Ihrer Materialien für Ihren Laboralltag.

Das **CPA 2-1 ONLINE** kann vielseitig eingesetzt werden, zur Eingangsprüfung, Produktionskontrolle und Prozessüberwachung. Auch in Kombination mit einem automatischen Probenahmesystem kann es einfach per MODBUS TCP mit einem kundenseitigen Prozess-Leit-System (PLS) verbunden werden. Dies ist aber kein Muss, auch im autarken Automat-Modus ist das System flexibel zu installieren und kann die Ergebnisse zentral zur Verfügung stellen.

↔ Messbereich von 20 µm bis 30 mm

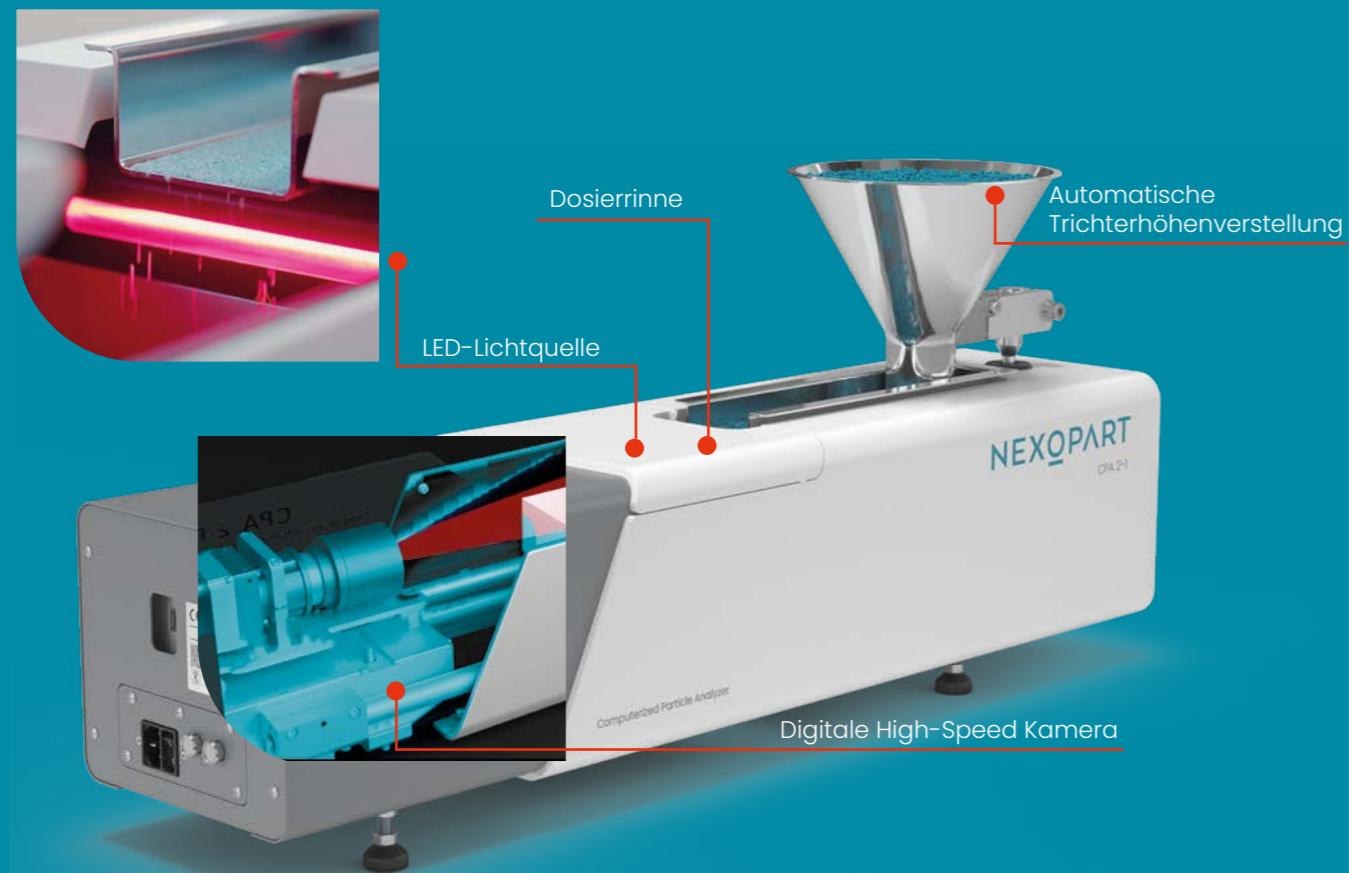

# Dynamische Bildanalyse

Unsere NEXOPART CPA-Geräte basieren auf dem Verfahren der dynamischen Bildanalyse (DIA) nach ISO 13322-2. Sie können sich hierbei auf eine verlässliche und computergestützte digital-optische Bildverarbeitung verlassen. Ihre Materialprobe wird automatisch über die Förderrinne dosiert. Im Messkanal angekommen, arbeiten eine LED-Lichtzeile und eine digitale Zeilenkamera im Gegenlichtverfahren. Die eingebaute Zeilenkamera scannt die rieselfähigen Schüttgüter einzeln ab. Ihr Messergebnis kann nichts verfälschen, da beim „Scan“-Prinzip keine Partikel angeschnitten oder verloren gehen. Stattdessen werden für alle Partikel hochauflösende Messwerte berechnet und für jedes einzelne eine ID in unserer CpaServ Software vergeben und abgespeichert. Mit NEXOPART CPA-Geräten ist Ihnen eine 100 %-Vermessung somit gesichert.

Chart	Minimum Fer...	Equivalent ...	Aspect ratio	Circularity
	0.8996	1.1418	1.9265	0.78088
	0.36203	0.38618	1.2166	0.91714
	0.36846	0.43854	1.6147	0.85206
	0.6006	0.63104	1.2439	0.91061
	0.38483	0.4225	1.5154	0.81918
	0.97142	1.0788	1.3396	0.87992
	0.62359	0.62868	1.1252	0.85278
	0.56056	0.7063	1.6236	0.89842
	0.69487	0.84427	1.6112	0.85435
	0.75293	0.89626	1.4801	0.85534
	0.55244	0.58253	1.2375	0.89785
	0.63082	0.66703	1.2936	0.82945
	0.5005	0.64174	1.7777	0.85398
	0.68068	0.71413	1.1873	0.85871
	0.40242	0.42052	1.393	0.80702

Bis zu 10.000 Partikel pro Sekunde werden erfasst, analysiert und gezählt. Unsere CpaServ Software fasst die gescannten Partikel zu einem Endlos-Datensatz zusammen und wertet die Daten parallel zum Messvorgang in Echtzeit aus.



Autosampler AS6

Sie möchten das Potenzial Ihres NEXOPART CPA 2-1 besser nutzen? Dann können Sie mit dem Autosampler **AS 6**, **AS 12** oder **AS 24** die Beschickung für eine große Anzahl an Proben automatisieren. Steigern Sie Ihre Produktivität, indem Sie die Einsatzzeiten über die Laborzeiten hinaus erweitern (zum Beispiel Übernachtbetrieb).

Das **CPA 2-1 ONLINE** ist ideal geeignet zur Analyse von: Düngemitteln, Kohle, Lebensmitteln wie Salz und Zucker, Sand und Strahlmitteln. Im laufenden Produktionsprozess bringt Ihnen eine Onlinelösung gleich zwei entscheidende Vorteile:

- Regelmäßige Probenanalyse ohne Produktionsunterbrechung
- Resistenz gegen raue Umgebungsbedingungen wie Hitze, Kälte, Staub oder Feuchtigkeit

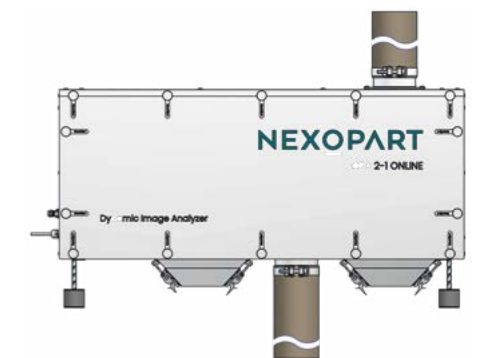

CPA 2-1 ONLINE



# NEXOPART Auswertesoftware eControl. CpaServ.

Die Auswertung Ihrer Analysenergebnisse ist Ihnen genauso wichtig wie die Analyse selbst? NEXOPART hat für Ihrer Analysensiebmaschine die passende Software. Zur Qualitätssicherung Ihrer Messergebnisse werden die vollständigen Daten dokumentiert und gespeichert. Das Resultat: grafische Darstellungen und umfangreiche Dokumentationen für Ihre Statistiken und Auswertungen.

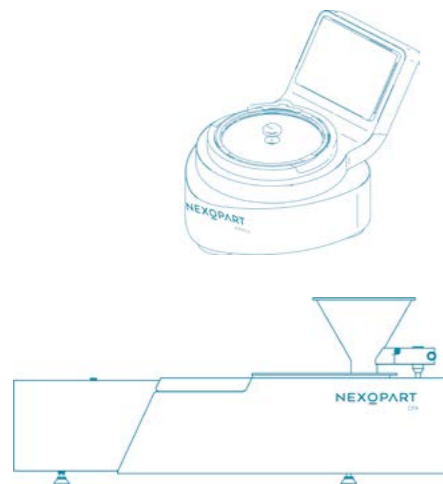

Die **NEXOPART eControl** Software ist für die Luftstrahlsiebmaschine e200 LS entwickelt. Sie können zwischen den vier Softwarepaketen **LITE**, **BASIC**, **ULTIMATE** und **SECURITY** das Passende für sich wählen und Ihr aktuelles Softwarepaket jederzeit upgraden.

Die **NEXOPART CpaServ** Software stellt die Intelligenz hinter dem CPA 2-1 Analysegerät dar. Einfachste Bedienbarkeit, eine moderne Benutzeroberfläche und automatisierte Messvorgänge bestimmen Ihren Alltag. Sind die SOP's einmal definiert, können Sie mit nur einem Klick weitere Analysen vollständig digital durchführen. Die Analyse wird dabei in Echtzeit ausgewertet und aufbereitet, sodass Ihnen alle Daten mit vollendeter Messung sofort zur Verfügung stehen.

## Revolution im Laboralltag

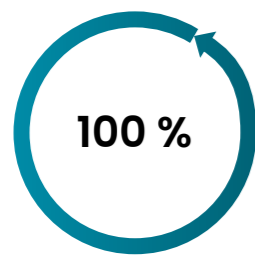

Mit den NEXOPART Softwaresystemen sind Ihre Messergebnisse 100 % gesichert und reproduzierbar.

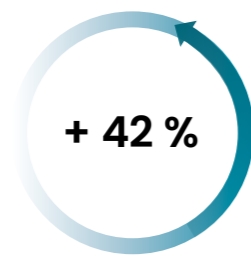

Maßgeschneiderte Sonderlösungen für Ihre Arbeitsumgebung bedeuten für Sie Kosten- und Platzersparnis um bis zu + 42 %.

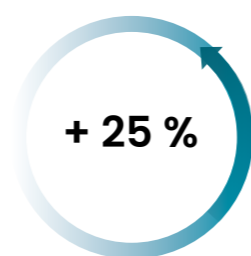

Die leichte Bedienbarkeit der NEXOPART Geräte sorgt für eine Zeitersparnis von ca. + 25 %.

# NEXOPART USC. Saubere Analysensiebe für saubere Ergebnisse

Wenn Sie großen Wert auf einwandfreie Analysenergebnisse legen, dann sind saubere Analysensiebe eine wichtige Voraussetzung Ihrer täglichen Arbeit. Auch hier schafft NEXOPART Abhilfe: Unsere Ultraschall-Reinigungsgeräte sind in verschiedenen Ausführungen erhältlich und garantieren eine ordentliche, schonende sowie energiesparende Siebreinigung. Besonders in Verbindung mit unserem USC Reinigungskonzentrat sind sie gründlicher und zeitsparender als eine manuelle Reinigung.

Um feinste Partikel gründlich und schonend aus dem Prüfsieb zu entfernen, führt NEXOPART für Analysensiebe mit einem Durchmesser bis 203 mm das **NEXOPART USC 200 S**. Bei einem Siebdurchmesser bis 500 mm können Sie das **NEXOPART USC 500 S** nutzen.



Mit dem **NEXOPART USC 200 Multi** können Sie bis zu fünf Analysensiebe mit einem Durchmesser von 203 mm gleichzeitig reinigen.



# NEXOPART Service. Persönlich und nah

Zu allen Produkten aus unserem Hause erhalten Sie umfassende Prüfungsnachweise und Serviceleistungen. Neben nachhaltigen und vorschriftsmäßigen Qualitätsprüfungen, Instandhaltungen oder Reparaturen können Sie auch unsere Analysensiebmaschinen mieten und testen. Sie erhalten bei uns das ganze Paket.

- Kostenlose Werksbescheinigung 2.1 nach DIN EN 10204 beim Erwerb unserer Analysensiebe. Die Produktion des Prüfsiebgewebes und der Analysensiebe erfolgt unter Berücksichtigung aller gültigen Normen (nach ISO 9001:2015 zertifiziertes Qualitätsmanagementsystem).
- Auf Wunsch: zusätzliches Abnahmeprüfzeugnis 3.1 gemäß DIN EN 10204. Die Prüfung kann in zwei Vertrauensbereichen als zertifizierende oder kalibrierende Messung durchgeführt werden.
- Zertifizierung neuer + Rezertifizierung gebrauchter Analysensiebe: Hier setzen wir bei Ihnen vor Ort oder in unserem Werklabor eine kalibrierte Bildschirmmessanlage ein. Das BSA-Messsystem erfüllt die Anforderungen der ISO 3310-1 und der ASTM E11 für Prüfsiebe in der aktuellen Version.
- Prüfung + Kalibrierung unserer Analysensiebmaschinen aus der EML-Serie, CPA-Geräte und RO-TAP® auf Funktion, Sicherheit und Zustand: direkt an Ort und Stelle oder in unserem Werk in Oelde. Nach erfolgreicher Prüfung erhält die Analysensiebmaschine einen Prüfsiegel + Abnahmeprüfzeugnis 3.1 nach DIN EN 10204.
- Auf Wunsch: Garantieverlängerung der NEXOPART Analysensiebmaschinen aus der EML-Serie, CPA-Geräte und RO-TAP® von zwei auf vier Jahre. Dabei erfolgt eine jährliche Prüfung bei Ihnen oder bei uns.
- Prüfung der NEXOPART Luftstrahlsiebmaschine e200 LS auf Funktion, Sicherheit und Zustand. Direkt bei Ihnen vor Ort oder in unserem Werk in Gersthofen. Nach Überprüfung erhalten Sie ein Systemprotokoll.
- Inbetriebnahme und Schulung: Zur optimalen Durchführung der Siebanalyse schulen wir gerne Ihre Mitarbeitenden in Präsenz oder online.
- IQ/OQ gemäß GMP: Die Installationsqualifizierung (IQ) ist die dokumentierte Prüfung der Installationsbedingung vor Inbetriebnahme der Geräte, die sicherstellt, dass die Ausrüstung in Bezug auf Identität, Installation, Richtlinienkonformität und Dokumentation den an Sie gestellten Anforderungen entspricht. Eine Funktionsqualifizierung (OQ) stellt sicher, dass die Maschinen wie geplant arbeiten und ihre ordnungsgemäße Funktion über die gesamte Spannweite der prozesskritischen Parameter gewährleistet ist.

# Ein zentraler Ansprechpartner

Sie haben Fragen zu unseren Produkten und Serviceleistungen? Unser kompetentes Beraterteam und Ihre persönlichen Ansprechpartner sind immer für Sie da – per Telefon, E-Mail oder vor Ort. International steht Ihnen unser weltweit angelegtes NEXOPART Vertriebs- und Servicenetz zur Seite. Sie möchten maximal flexibel sein? Ganz gleich wo oder wann – bestellen Sie Ihren Laborbedarf ganz bequem 24/7 online über unseren Webshop.

NEXOPART E-Shop überall  
und jederzeit erreichbar



„Unser Ziel bei NEXOPART ist klar definiert: Mit Präzision, Einfachheit und Qualität möchten wir unsere Kunden begeistern.“

Markus Schönwetter, Technischer Leiter bei NEXOPART



**NEXOPART GmbH & Co. KG**

A Haver & Boecker and Hosokawa Alpine Company  
Ennigerloher Str. 64  
59302 Oelde  
Germany

**NEXOPART GmbH & Co. KG**

A Haver & Boecker and Hosokawa Alpine Company  
Augsburger Str. 164  
86368 Gersthofen  
Germany

[sales@nexopart.com](mailto:sales@nexopart.com)  
[www.nexopart.com](http://www.nexopart.com)



**NEXOPART**

simplicity for your lab